

RoHS

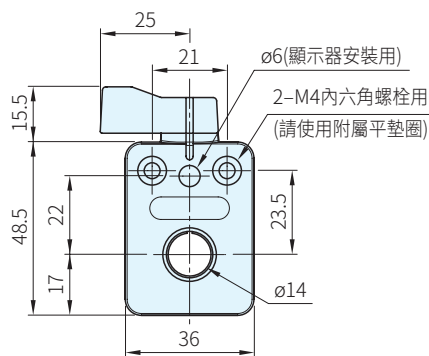

橘

黑

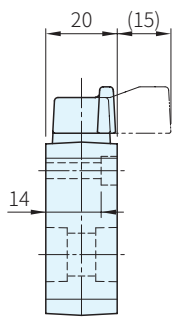
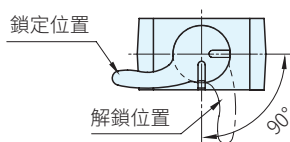

本體 · 旋鈕	夾具
PA+玻纖	SUS630

品號	支承扭矩	適用轉軸 (h7)	重量 (g)	附屬品	備註
QCSPL0414-OG	4 N · m	$\phi 14$	50	平墊圈： 小圓型，SUS製，2個	橘
QCSPL0414-BK					黑

Sp. 特長

- 只需單觸操作，便可迅速且確實鎖定轉軸
- 藉由操作旋鈕時的棘爪 (click) 感，消除操作錯誤和緊固力的偏差

Ex. 使用例

- 可安裝於手動調整滑台 (MAU5040，本單元)
- 手動調整滑台可變操縱方向型 (MAG5040，請洽詢)
- 可與位置顯示器 (請參閱SDP04) 併用
安裝顯示器時，請使用橡膠墊 (顯示器附屬品)

Ps. 備註

- 另有金屬旋鈕，歡迎洽詢

訂貨： 交期： 天
QCSPL0414-OG

Wa. 注意

- 可能會因使用h7公差以外的轉軸，或附著油、潤滑脂等，而降低支承扭矩
- 安裝螺栓的建議扭矩為1.5 N · m
※若超過建議扭矩，可能會因本體變形而導致動作不良

